

SECADOR SOLAR



Los secadores tipo túnel solares para café, tienen una capacidad de 300 Kg ó 5 Quintales de café pergamino seco con una capa de 2.5 cm de espesor.

VENTAJAS:

- Reduce el tiempo de secado de una planilla tradicional. En días soleados el proceso lleva de 3 a 4 días, en días lluviosos hasta 9 días.
- Mejora la limpieza del café, por lo tanto el producto final es de mejor calidad
- Ideal para cafés orgánicos ya que se usa energía limpia por medio de la radiación solar
- No causa contaminación
- La altura de la mesa facilita el trabajo

- Toda el área es efectiva para el secado
- Con las zarandas retráctiles el área y la capacidad se duplican esto reduce el espacio que se ocupa en una planilla tradicional
- Operación sencilla y cualquier persona puede hacer las actividades
- El operario no se somete a condiciones de altas temperaturas
- El movimiento de las cortinas permite ajustar las condiciones del aire de secado (temperatura y humedad relativa) a las necesi-



SECADOR SOLAR



Solocafé
Tecnología e innovación

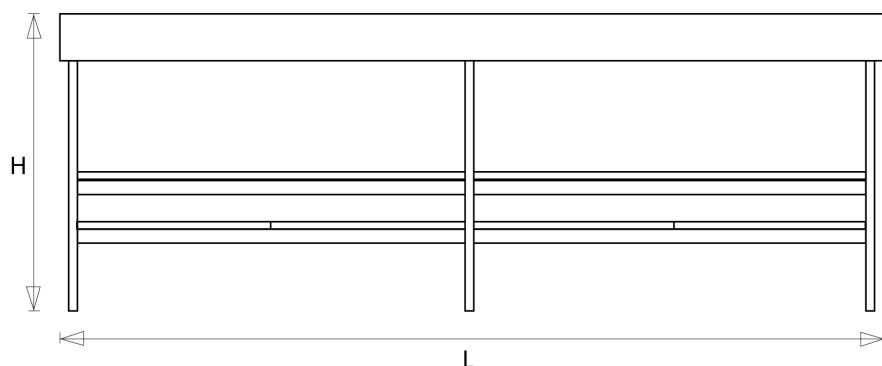

Vista lateral

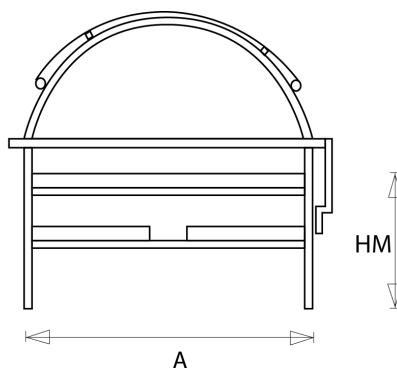

Vista frontal

SECADORAS SOLARES		
	GRANDE	CHICO
CAPACIDAD	300 Kg ó 5 QQ	150 Kg ó 2.5 QQ
DEMENSIONES GENERALES (LxAxH)	2x6x2 m	2x3x2 m
ALTURA DE LA MESA (HM)	85 cm	85cm
CARACTERÍSTICAS		
ESTRUCTURA DE ACERO GALVANIZADO		
CUBIERTA DE PLÁSTICO		
CORTINAS ENROLLABLES POR LOS CUATRO LADOS		
MESA DE SECADO CON MALLA DE ALAMBRE GALVANIZADO		
ZARANDAS RETRÁCTILES PARA MAYOR ÁREA EN EL SECADO		

Solo Café de Calidad S. De R.L. De C.V.

A. López Mateos No. 35 C.P. 91500 Tel./Fax (228) 8164910, 8162959

www.solocafe.com.mx ventas@solocafe.com.mx

Coatepec, Veracruz, México.